

**20. ábra**  
 Az Akai 1721 W/L kezelőszervei

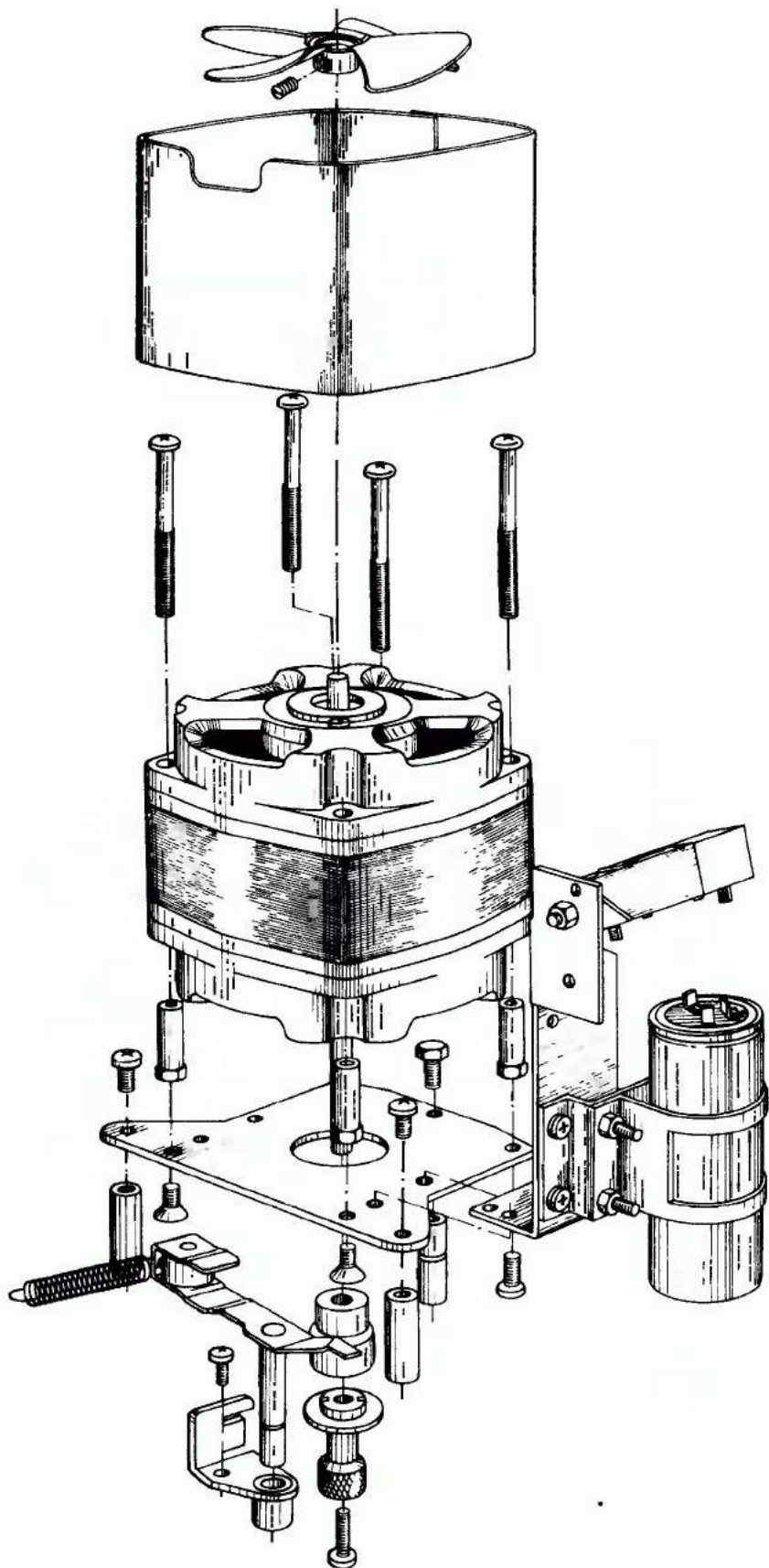

21. ábra

A hajtómotor szerelvényének összeállítási vázlatja az alkatrészillesztések sorrendjében

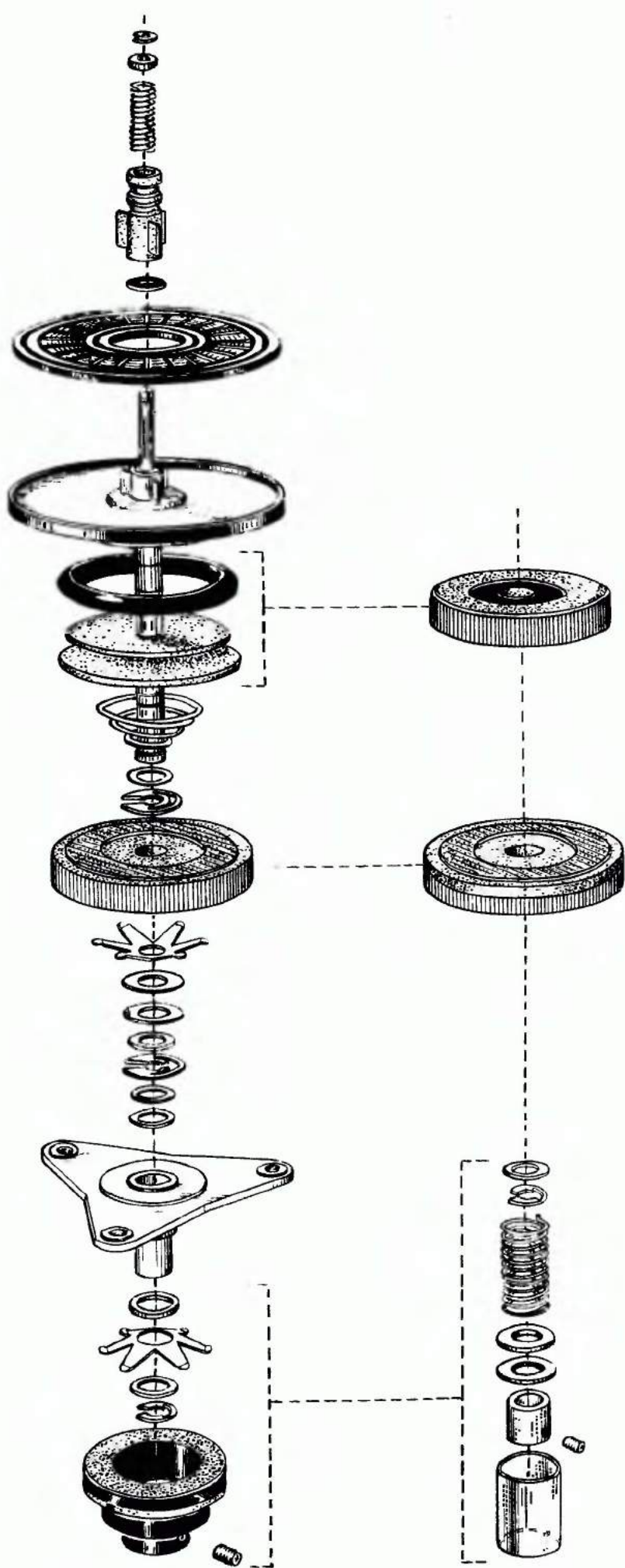

**22. ábra**

A csévéző tengelycsukló csúszókuplungjának összeállítási vázlatja. A jobb oldali részlet azokat az eltéréseket mutatja, amely a két oldal csúszókuplungjai között van

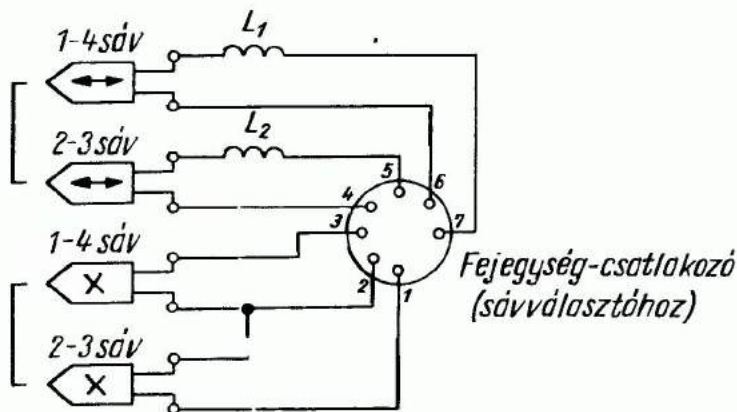

11

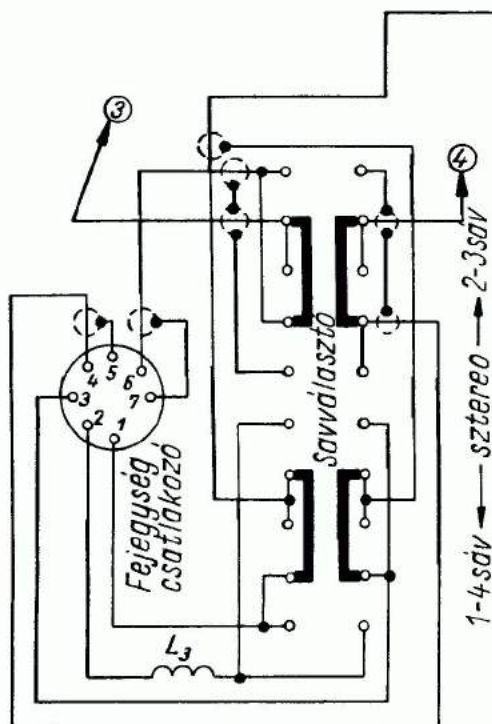

**25. ábra**

A 1721 W/L fejegységének és sávválasztójának kapcsolási vázlata

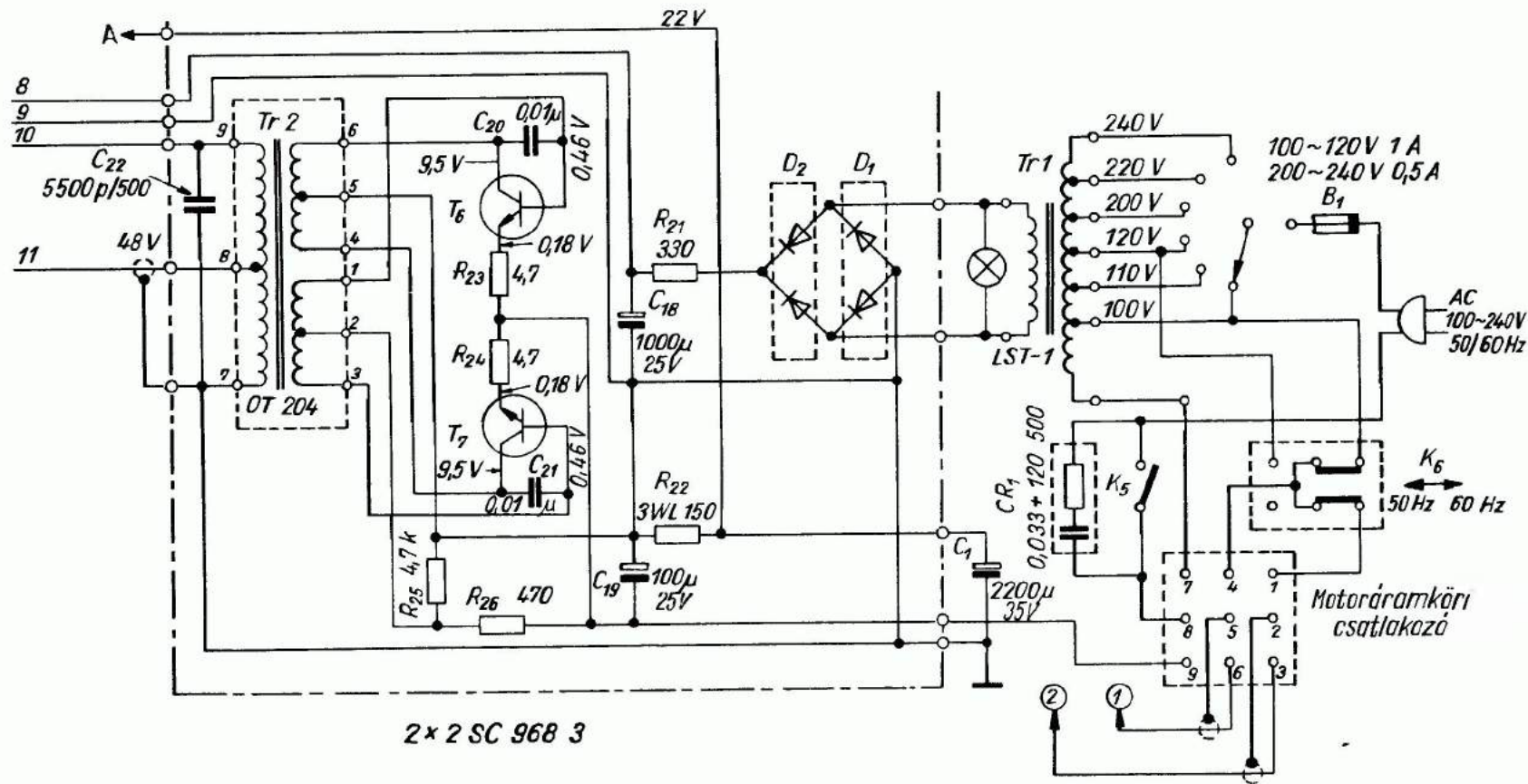

26. ábra

A tápegység és az oszcillátor áramköreinek kapcsolási vázlatja

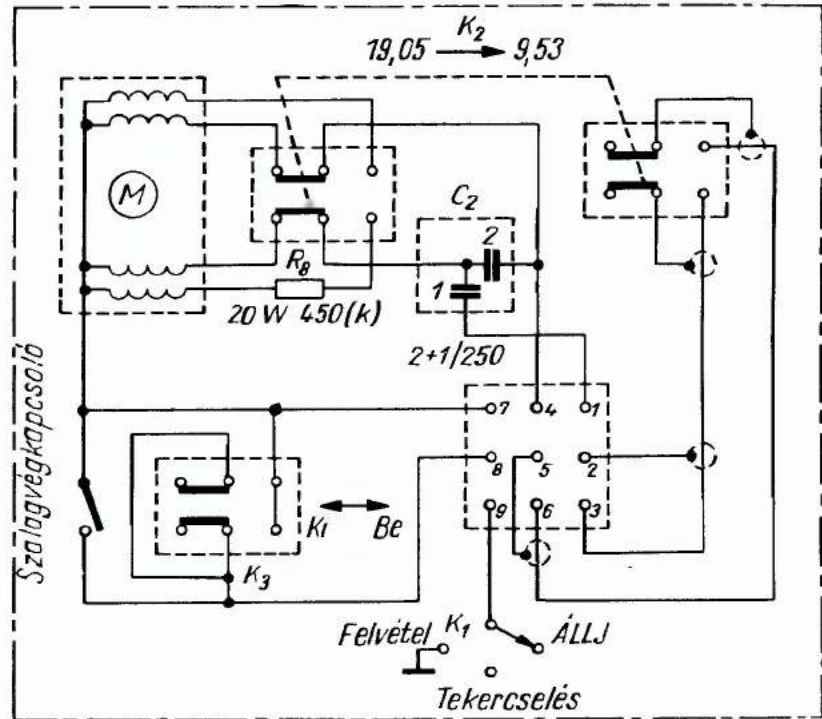

**27. ábra**

A 1721 W/L motoráramkörének kapcsolási vázlata

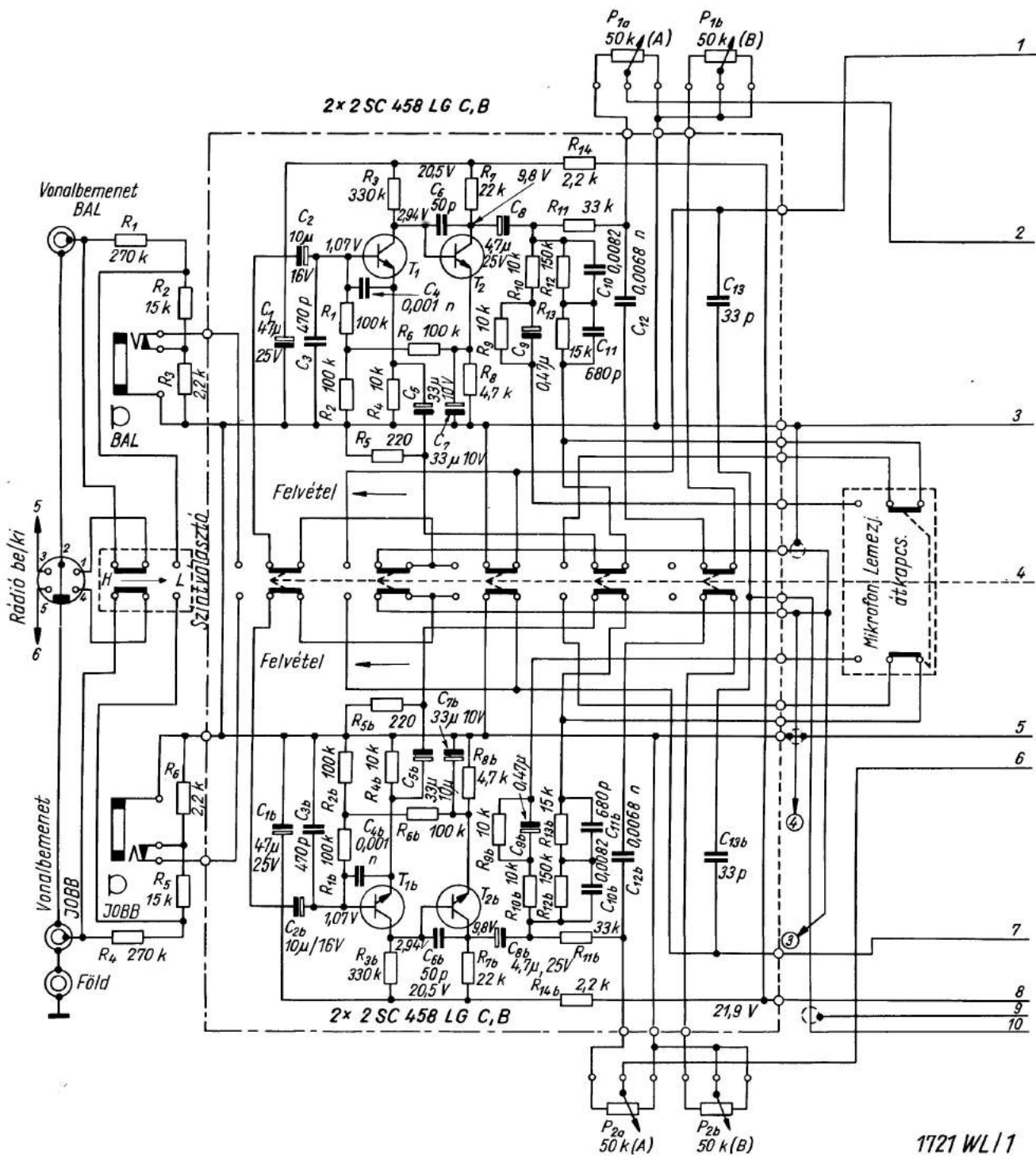

1721 WL / 1

